

PROFIBUS

セグメンテーションユニット ProfiHub モバイルアナライザー ProfiTrace Troubleshooting KIT 常時監視・診断 ComBricks

ProfiHub

PROFIBUS-DP用
セグメンテーション(分割)ユニット



ProfiTrace Troubleshooting KIT

PROFIBUSネットワーク
診断モバイルアナライザー



ComBricks

PROFIBUSネットワークを
24時間365日監視・診断、通知



- 信頼性の高い、堅牢なネットワークを確立
- アナライザーはトラブルシューティングを迅速化し、リモート常時監視は通信障害を検出・通知しダウンタイムを減少させ、生産損失を減らします



ProfiHub B2



ProfiHub B5



ProfiTrace



ComBricks



ProfiHub 特徴

- PROFIBUSネットワークの信頼性、安定度を高め、堅牢なインフラ構築をサポート
- マルチチャンネル型リピータはPROFIBUS-DPのラインを分岐し、セグメントに分割
- メンテナンスが容易：B2 (2 x ガルバニック絶縁、3セグメント化)、B5 (5 x ガルバニック絶縁、6セグメント化)
- 終端抵抗はスイッチで設定可能
- 二重化電源対応
- 信頼性の高いスター、ツリー、リングネットワークや、マルチデバイスセグメントを構築
- 前面のLEDは、各チャンネルの状態 (データ、エラー) を表示

ProfiTrace 特徴

- モバイル型で必要な時にPROFIBUSネットワークの状態を診断・分析
- ソフトウェアはWindows OSで動作
- ノイズ、反射、電圧降下、終端問題、二重アドレス、断線、コンフィグレーションの不具合など、典型的な障害を簡単に特定
- 強力な統計機能を備えたDPおよびPA用バスモニター：メッセージ 破損、診断、サイクルタイムなどを確認
- 高速デジタル・オシロスコープ：差分電圧、ノイズ、過電圧
- バーグラフ：バス信号の平均、最大、最小値を確認し、健全性を把握
- トポロジースキャン：ネットワークトポロジーの自動生成
- ケーブル長測定：セグメント内の各ケーブル長を算出
- 診断・分析結果のレポート作成

ComBricks 特徴

- ProfiHubとProfiTraceの機能を集約した、常時監視ユニット
- ニーズに合わせてモジュールを組み替え、ネットワークを細分化
- ウェブブラウザによるリモートアクセス
- PROFIBUSネットワークを常時測定できるデジタル・オシロスコープを内蔵した市場で唯一の製品
- エラーのタイミングを確実に捉え、データを収集し、トラブルの原因の究明を容易に

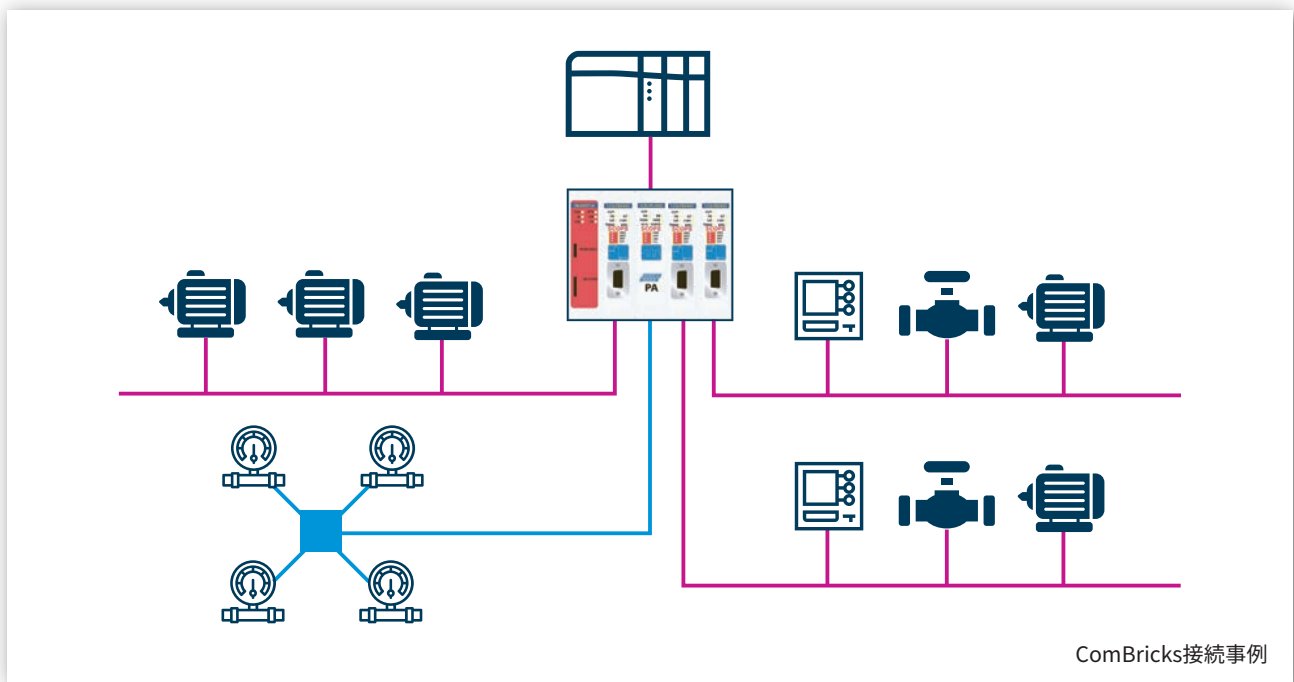

ProfiHub B5 : 寸法:112 (H) × 167(W) × 35(D)mm、650g、12-24 VDC

ProfiHub B2 : 本体寸法 : 113(H) × 109 (W) × 35(D) mm、328g、12-24 VDC

ProfiTrace Troubleshooting KIT : ProfiCore寸法 : 108 (H) × 68(W) × 28(D) mm、ProfiTrace(ソフトウェア)、タップコネクタ、キャリングケース

ComBricks : Head Station 100 (H) × 25 (W) × 125 (D) mm とリピーターなどを組み合わせ



お問い合わせ



HMS インダストリアルネットワークス株式会社

〒222-0033

神奈川県横浜市港北区新横浜3-18-3 新横浜KSビル 6F

TEL : 045-478-5340 FAX: 045-476-0315

URL: www.hms-networks.com/ja/